

E

ELTERNTIER NEST



POULTRY SOLUTIONS EMPOWERED BY KNOWLEDGE

EINZIGARTIGE KONSTRUKTION

Seit 1982 hat LANDMECO Legenester entwickelt und produziert, die weltweit exportiert werden. Dank unserer langjährigen Erfahrung hat LANDMECO nun das Nest bis ins kleinste Detail vereinfacht und verbessert, was zu einer praktischen, robusten Konstruktion, einfacherer Reinigung und erleichterter Nestsuche geführt hat und sauberere Eier und weniger Knickeier garantiert.

Das Nest ist als Doppelnest konstruiert, in dem die Hühner einander von beiden Seiten her sehen können, wodurch ihnen das Nest doppelt so groß erscheint. Das verleiht den Hühnern das größtmögliche Sicherheitsgefühl beim Eierlegen und nutzt so die Vorteile der Gemeinschaftsnest-Idee am besten. Die Sichtbarkeit im Nest ermöglicht den Hennen die Eier auf dem Eierband deutlich zu sehen, wodurch sie das Nest suchen. LANDMECO's Nest bietet aufgrund seiner speziellen Konstruktion außerdem ca. 25% mehr Platz als vergleichbare Nester.

LANDMECO

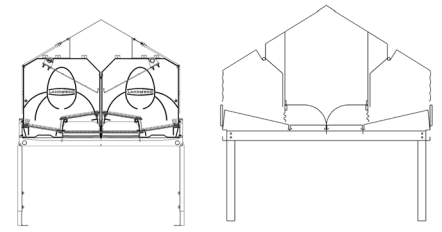

MITBEWERBER

CA. 25%
MEHR HÜHNER

1

Das Nest ist so konstruiert, dass das Eierband direkt unter dem Nest liegt, damit die volle Nestbreite ausgenutzt wird. Diese einzigartige Konstruktion ergibt eine um ca. 25% größere Nestfläche als vergleichbare Nester.

EINZIGARTIGE NESTTIEFE
VON 56,5 CM

2

Die Konstruktion bietet dem Nest eine Tiefe von 56,5 cm. Die Hühner haben sowohl in der Höhe als auch in der Tiefe reichlich Platz. Dieser zusätzliche Platz ist ein großer Vorteil, da die Hühner nahezu gleichzeitig mit dem Eierlegen beginnen und deshalb die Nester sehr gefragt sind.

GESAMTNESTBREITE
VON 114 CM

3

Die einzigartige Nesttiefe von 2 mal 56,5 cm, bei einer Gesamtbreite von 114 cm, ist ein Ausdruck für eine optimale Ausnutzung der Stallfläche, da im Zusammenhang mit dem Eierband kein Platz verschenkt wird. Der Stall kann so kleiner gebaut werden oder es können auf einer gegebenen Fläche mehr Hühner gehalten werden.

SCHONENDE BEHANDLUNG DER EIER

LANDMECO's Elterntier Nest wurde mit besonderem Augenmerk auf das Minimieren potenzieller Stoßbelastungen entwickelt, vom Zeitpunkt bis zum Erreichen der Packstation. Alle Kontaktpunkte wurden gründlich an einem elektronischen Ei getestet, welches den Grad der Stoßbelastungen erfasst hat, somit wurde die Systemlösung nach und nach feinjustiert bis die Stoßbelastungen behoben bzw. vermindert worden sind. Das Ergebnis ist ein sehr schonendes Nest. Saubere Eier sind durch effektive und schonende Bürsten an der Antriebseinheit und der Rücklaufrolle, sowie der effizienten Matten-Lösung gewährleistet.

Die Nest-Konstruktion mit versetzten Ebenen ist dafür bekannt die Eier sorgsam zu behandeln, um so wenige verschmutzte und geknickte Eier wie möglich zu haben. Durch die Positionierung des Eierbandes unter dem Nest, kombiniert mit einer flachen Neigung der Matten, rollen die Eier sicher und langsam bei einer kurzen Rolllänge weg bevor sie das Eierband erreichen.

Die Bandstützen worauf das Eierband liegt, sind auch eine potentielle Stoßbelastung wenn das Ei das löchrige Eierband erreicht. Aber LANDMECO's speziell entwickelte Stützen aus Plastik wurden so konstruiert das überall da wo das Eierband Löcher hat, Vertiefungen vorhanden sind. Dies verhindert einen potentiellen harten Kontakt komplett. Der Plastik besteht aus friktionsarmen Material.

Saubere Eier werden durch eine motorisierte Bürste, sowohl an der Antriebseinheit (harte Bürste) als auch an der Rücklaufrolle (weiche Bürste), gewährleistet, wodurch weniger Staub und Kot die Eier verschmutzen.

Matten-Lösung um dreckige Eier zu vermeiden: Die untere Matte ist perforiert sodass der Kot durch die Matte fällt und somit nicht im Nest hängen bleibt. Die obere Matte hat eine komplett geschlossene Sohle um die Eier auf dem Eierband vor herunterfallendem Schmutz zu bewahren. LANDMECO benutzt AstroTurf Matten welche sehr langlebig sind und eine 8-jährige Garantiezeit haben.

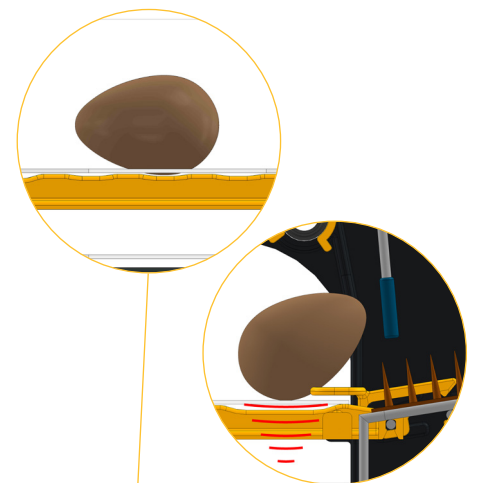

ANTRIEBSEINHEIT

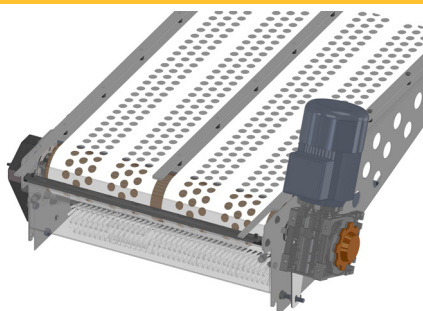

RÜCKLAUFROLLE



LANDMECO BANDSTÜTZEN

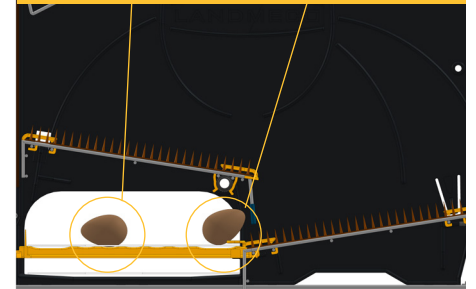



EIERBAND: BREIT UND EINFACH ZUGÄNGLICH

Das Eierband ist 2 x 26.5 cm breit und hat somit eine gute Aufnahmefähigkeit. Mit der Platzierung des Eierbandes in der Mitte, ist der feie Zugriff auf das Band von beiden Seiten her gegeben, da die obere Nestmatte leicht und problemlos angehoben werden kann, wodurch das Eierband gut sichtbar und leicht zugänglich wird.

AUSTREIBERSYSTEM

Durch das Drehen der Stange wird der Austreiber langsam im Nest nach vorne gedreht wobei die Hennen behutsam aus dem Nest getrieben werden.

EIERSAMMLUNG

Das Nest ist verfügbar mit automatisierter Eiersammlung (siehe Abbildung) oder mit manueller Sammlung.

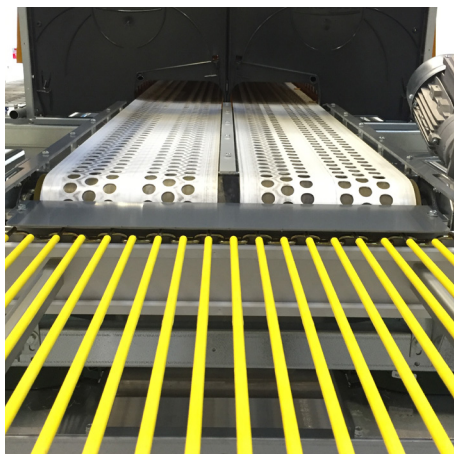

SEHR REINIGUNGSFREUNDLICH

Bei der Entwicklung des Nests wurde der Reinigungs- und Hygienefreundlichkeit große Bedeutung beigemessen. So gibt es bei diesem Nest keine Gefahr von Staubsammlungen um das Eierband oder in anderen nicht-zugänglichen Bereichen, da alle Bereiche des LANDMECO Nests leicht zugänglich sind.

MATERIAL UND INSTALLATION

Die Trennwand ist aus schlagfestem Plastik hergestellt wobei der vordere und hintere Abschluss aus Bakterien-hemmendem Sperrholz gefertigt sind. Die verstellbaren Beine sind standardmäßig aus rostfreiem Stahl. Der Unterbau kann Roste aller Art tragen. Das Nest wurde so konstruiert das es sehr einfach und ohne Spezialwerkzeug zu montieren, aber dennoch äußerst stabil ist. Mit dem detaillierten Handbuch ist das Nest ideal für die Selbstmontage. Falls gewünscht ist das Nest für den Einbau einer Beleuchtung vorbereitet. Die Lampe wird so platziert, dass beide Nester von einer Lampe beleuchtet werden können.

TECHNISCHE SPEZIFIKATIONEN

TECHNISCHE DATEN

| | | | |
|--------------------------|----------------------|----------------|-------------|
| Nesttiefe | 56,5 cm | Sektionslänge | 245,0 cm |
| Nestfläche pro Laufmeter | 1,143 m ² | Sektionsbreite | 113,8 cm |
| Nestfläche pro Sektion | 2,792 m ² | Eierbandbreite | 2 x 26,5 cm |
| Mattentiefe (obere) | 2 x 27,8 cm | Eingangshöhe | 36,0 cm |
| Mattentiefe (untere) | 2 x 29,4 cm | | |

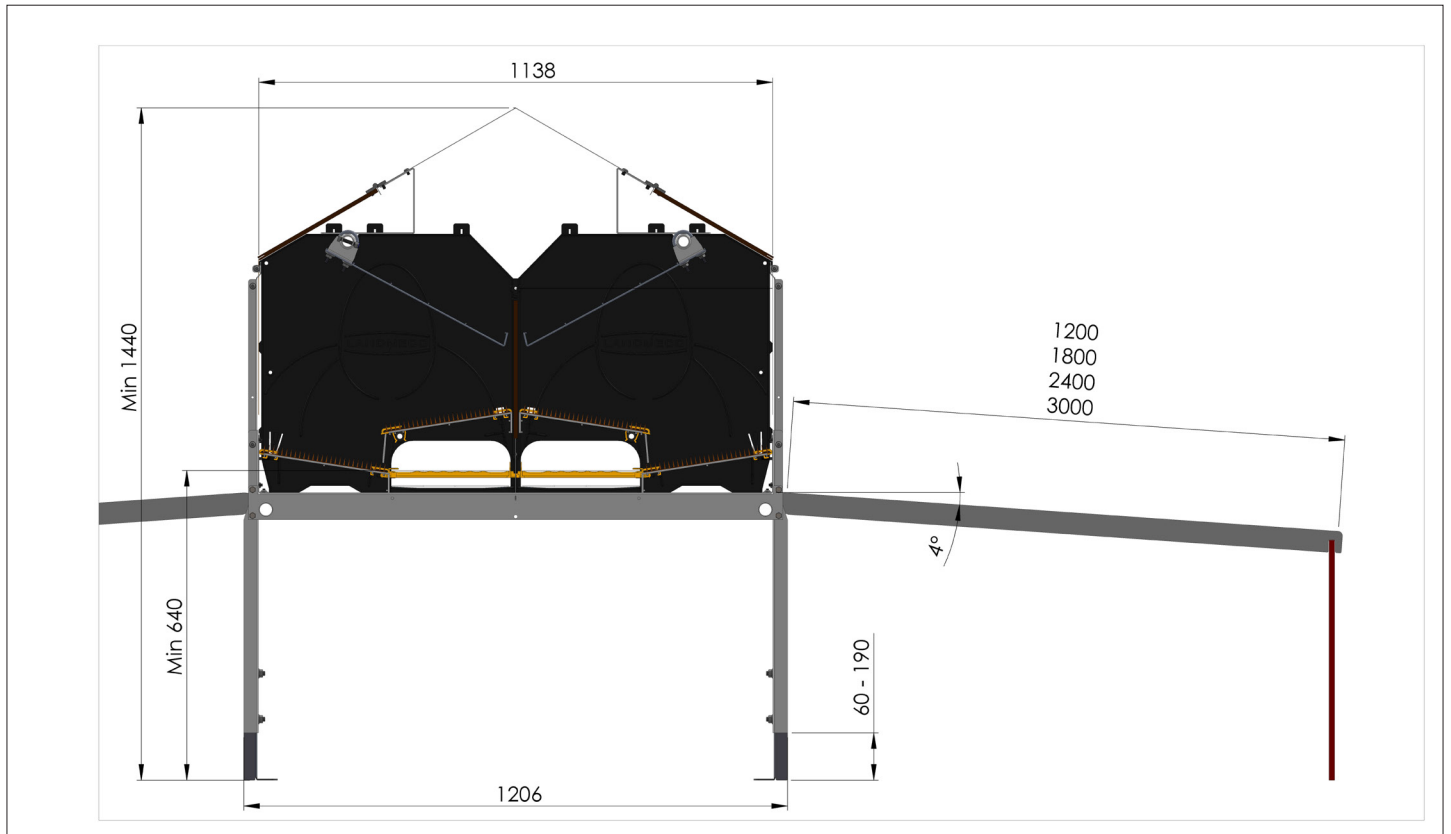

Siehe auch LANDMECOs Broschüren für u.a.:
(Änderungen vorbehalten.)

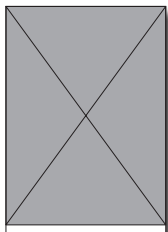

BREEDER FEEDING

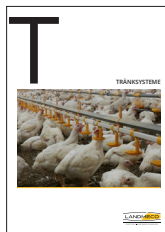

DRINKING SYSTEMS

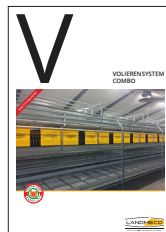

VOLIERENSYSTEM
COMBO

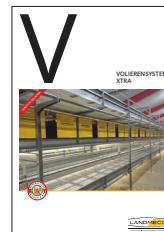

VOLIEREN SYSTEM
XTRA

VERTRIEB