

S

SISTEMAS AVIARIOS RECRÍA



HARMONY RECRÍA



El sistema ha sido desarrollado por LANDMECO en estrecha cooperación con productores Daneses, en base a muchos años de experiencia, fabricando equipos para el sector avícola y la recría de pollos respectivamente. No hay duda de que el sistema de recría Harmony es una alternativa única y económica con respecto a los sistemas de la competencia.

Se ha puesto especial énfasis en la funcionalidad, el bienestar y el crecimiento de la pollita, la facilidad de uso, la calidad, y la fácil limpieza y, no menos importante, el precio! El sistema es extremadamente sencillo y se puede adaptar fácilmente a las naveas existentes. Muchos clientes optan por instalar el sistema ellos mismos y LANDMECO se ofrece a proporcionar un supervisor experimentado para asegurar que la instalación se inicia correctamente y de forma óptima.

ÓPTIMAS CONDICIONES DESDE EL INICIO HASTA EL FINAL

1

ENTORNO PROTEGIDO

El sistema está diseñado para ofrecer a las pollitas de un día, un entorno protegido desde el primer momento.



2

ALTURA AJUSTABLE

El sistema está equipado con un sistema de alimentación y bebida ajustable en altura, proporcionando a las pollitas unas óptimas condiciones a lo largo de su crecimiento. El sistema de alimentación y bebida, regulable en altura, está unido al propio sistema escalonado y por lo tanto no se necesitan requisitos especiales para el diseño del alojamiento. El sistema se puede suministrar con elevador manual o eléctrico.



ÓPTIMAS CONDICIONES DESDE EL INICIO HASTA EL FINAL

3

VISIBILIDAD ÚNICA

La disposición escalonada permite al productor una vista sin obstáculos de las pollitas, durante el inicio, así como un fácil acceso.



4

REJILLAS LATERALES VERSÁTILES

A medida que las pollitas tienen más movilidad y aprenden a volar, la rejilla lateral puede dejarse bajada, proporcionando una escalera desde y hacia el suelo.

Por otra parte, las rejillas laterales pueden colocarse horizontalmente y funcionan así como espacio extra.



5

VENTAJAS ÚNICAS DURANTE LA CAPTURA & LIMPIEZA

Cuando las aves van a ser capturadas, el sistema de alimentación y bebida, simplemente se eleva y los distintos niveles se plegan. El sistema tiene un montante central, lo que permite una anchura total de tan sólo 47' 5 cm cuando está plegado.

Esto garantiza unas condiciones óptimas durante la captura y la limpieza.



Datos técnicos por metro lineal

Sistema estándar (abierto):

Área 3,98 m²

Máx. 13 m de perchas

Máx. 4 m de comederos

Máx. 3 m de bebederos

Sistema ampliado (abierto):

Área 4,66 m²

Máx. 13 m de perchas

Máx. 4 m de comederos

Máx. 3 m de bebederos

Calidad superior

Los materiales usados por LANDMECO son de muy alta calidad. Sólo se utilizan materiales de proveedores reconocidos, lo que garantiza una larga vida útil. Los sistemas están siempre equipados con una placa galvanizada de anclaje al suelo.

Iluminación

LANDMECO ofrece iluminación de 24 V tipo LED con reflector incorporado. Los reguladores también están disponibles.

ESPECIFICACIONES TÉCNICAS

Sistema estándar

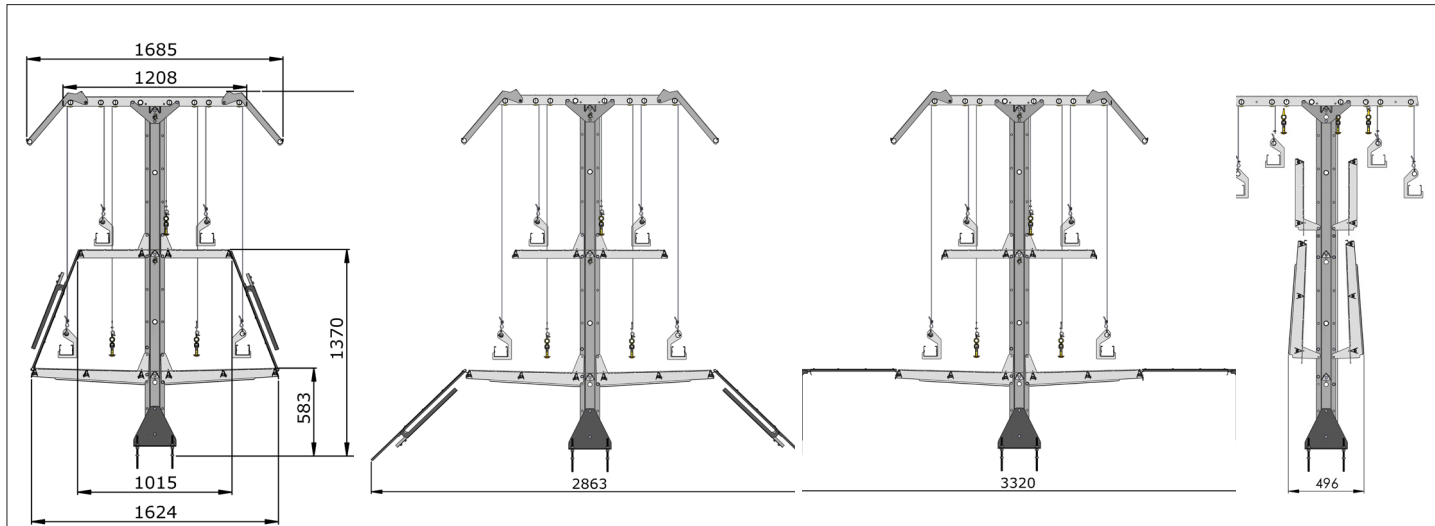

Sistema ampliado

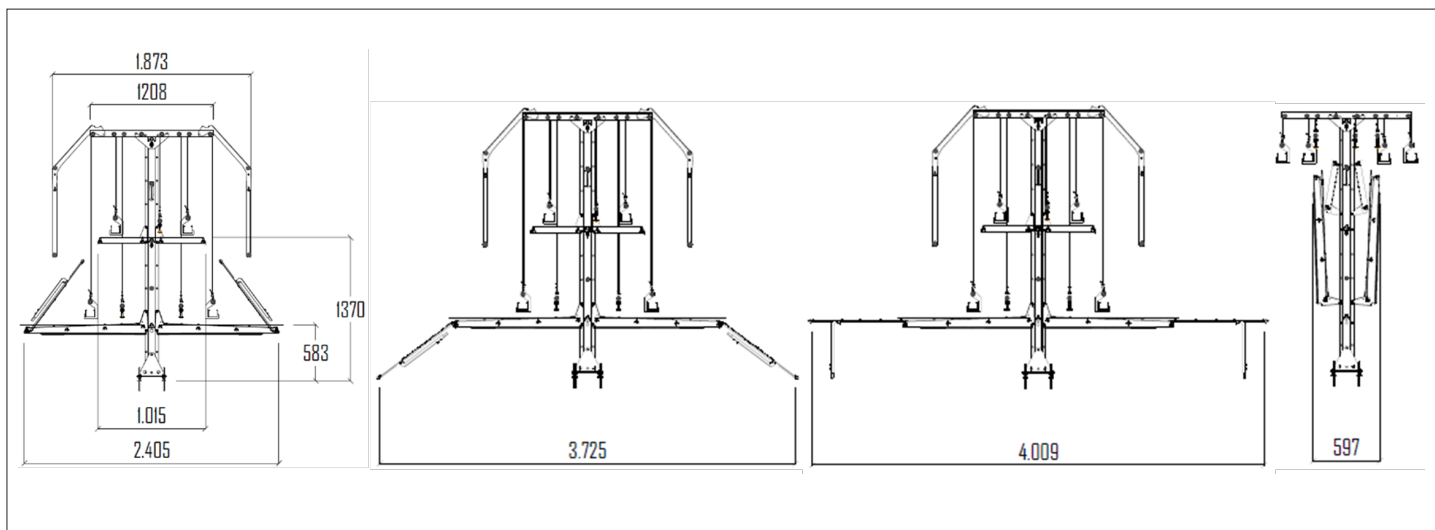

Vea también en LANDMECO los catálogos de, por ejemplo:
(LANDMECO se reserva el derecho a modificar las especificaciones, sin previo aviso)

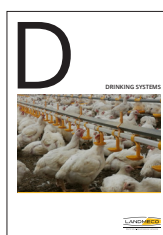

DRINKING SYSTEMS



SISTEMA AVIARIO COMBO



SISTEMA AVIARIO XTRA

DISTRIBUIDOR