

A

AUGERS





AUGERS

Breed aanbod

LANDMECO biedt een brede waaier aan mogelijkheden aan. De augers zijn samengesteld uit standaard componenten die kunnen worden gebruikt voor diverse auger maten en capaciteiten.

Dit maakt het eenvoudig om de precieze auger te ontwerpen voor een specifieke taak.

FLEX AUGERS

In en uitgangen

Zowel de auger invoer als de uitvoer naast de aandrijfmotor zijn gemaakt van volledig gelast gegalvaniseerd staal. Beiden kunnen precies worden gemonteerd aan de flex auger in de gewenste richting voor de specifieke taak. Aan de invoer wordt de auger geleid door een krachtige kogellager. Afhankelijk van het materiaal dat moet worden getransporteerd kan een beperkende as worden ingebouwd in de vijzel om overbelasting te voorkomen. Zowel de in als de uitvoer zijn uitgerust met OK 160 mm aansluiting, dit verzekerd een eenvoudige aansluiting aan ander materiaal. Extra in- en uitgangen kunnen worden gemonteerd, volgens vraag.

Installeren van flex augers

Standaard worden al de behuizingen zowel recht als gebogen, geleverd met een connector bevestigd aan één uiteinde. Indien deze gemonteerde connectors niet geschikt zijn, kunnen losse connectors worden voorzien. Buizen worden verbonden met behulp van roestvrij klemmen.

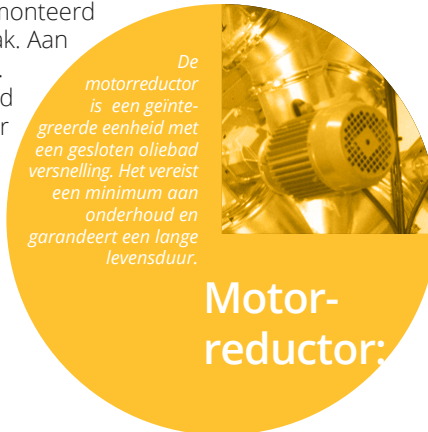

LANDMECO flex augers zijn de meest flexibele oplossingen voor transport van los materiaal zoals voer, graan of hout pellets. De auger buis is gemaakt van duurzaam kunststof materiaal, die wordt voorzien van een duurzame gladde binnenzijde. Zo weinig mogelijk wrijving is dus verzekerd.

De geharde spiraal van platte veerstaal is ontworpen om zo weinig mogelijk beschadiging van het materiaal te garanderen en tegelijkertijd de vijzel capaciteit te maximaliseren. De buis als de invoer zijn volledig gesloten, dit verzekerd dat het getransporteerde materiaal is beschermd tegen invloeden van buitenaf. Vijzels kunnen daarom buiten in alle klimatologische omstandigheden worden geïnstalleerd. Eveneens installaties via ondergrondse kanalen vormen geen enkel probleem.



FLEX AUGERS

Capaciteit

is zeer variabel en afhankelijk van het te transporteren materiaal als de keuze van spiraal en de hellingsgraad.

Gewoonlijk geldt het volgende: een 75 mm auger heeft een capaciteit van 1100-1500 kg per uur bij een pellet diameter van max 8 mm.

Een 90 mm auger heeft een capaciteit van 2000-2400 kg per uur bij een pellet diameter van max 10 mm.



ACCESOIRES

LANDMECO FLEX AUGER LATEN EEN INSTALLATIE TOE OP ZEER LANGE AFSTANDEN EN KUNNEN INDIEN NODIG WORDEN GEKOPPELD MET OVERGANGEN NAAR EXTRA AUGERS OM HET TRANSPORT TE VERLENGEN INDIEN GEWENST.

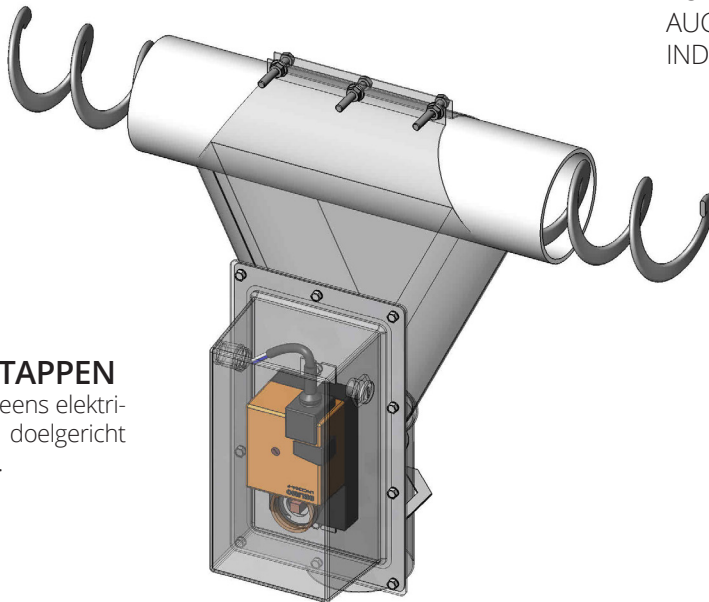

ELEKTRISCHE AFTAPPEN

LANDMECO biedt eveneens elektrische aftappen aan die doelgericht voeren mogelijk maken.



Het brede gamma van aftappen voor LANDMECO flex augers zijn ontwikkeld om een antwoord te kunnen bieden aan alle mogelijke oplossingen (zie achterzijde). Op verzoek kan LANDMECO evene.

TECHNISCHE SPECIFICATIES

TECHNICAL DATA FLEX AUGER	
Flex spiraal, 75 mm	Diam. 60x40x36 mm, 4,3x11,7 mm special steel
Flex spiraal, 90 mm	Diam. 75x53x47 mm, 4,3x14,0 mm special steel
Flex spiraal, 110 mm	Diam. 86x60x58 mm, 4,3x14,0 mm special steel
Auger buis, 75 mm	Wall thickness 3.6 mm
Auger buis, 90 mm	Wall thickness 4.0 mm
Auger buis, 110 mm	Wall thickness 5,6 mm
Elleboog, 75 mm	Wall thickness 3.6 mm, 60°
Elleboog, 90 mm	Wall thickness 4.3 mm, 60°
Elleboog, 110 mm	Wall thickness 5,3 mm, 60°
Tandwiel aandrijf	1.1 kW (3x380V), 1400/300 rpm

1. Uitvoer kunststof, 75/90 mm.
2. Reductie adapter, OK 160-75 mm, enkel/dubbel tweezijdig.
3. Aanhechtbare uitvoer, OK 160 mm.
4. Aanhechtbare uitvoer, 74 mm, with PG

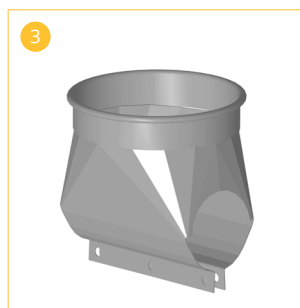

Bekijk ook de LANDMECO brochures van bijvoorbeeld:
(LANDMECO behoudt zich het recht voor de specificaties zonder voorafgaande kennisgeving te wijzigen)



VLEESKUIKEN
VOERPANNEN 160°



VLEESKUIKEN
VOERPANNEN 330°

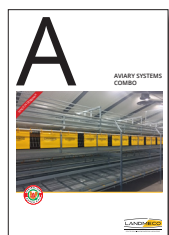

VOLIÈRE SYSTEMEN
COMBO



VOERSYSTEMEN
VOOR MOEDERDIEREN

DEALER